

Unser Partner Penta ist Tuv-zertifiziert

ZERTIFIKAT ♦ CERTIFICATE ♦ 認證證書 ♦ CERTIFICADO ♦ CERTIFICAT



CERTIFICATO

Nr 50 100 2740 - Rev. 06

Si attesta che / This is to certify that

IL SISTEMA QUALITÀ DI
THE QUALITY SYSTEM OF

H.S. PENTA S.p.A.

SEDE LEGALE E OPERATIVA:

VIA PROVENTA 31
I-48018 FAENZA (RA)

È CONFORME AI REQUISITI DELLA NORMA
HAS BEEN FOUND TO COMPLY WITH THE REQUIREMENTS OF

UNI EN ISO 9001:2008

Questo certificato è valido per il seguente campo di applicazione
This certificate is valid for the following product or service range

Progettazione, fabbricazione ed assistenza di cilindri oleodinamici in particolare telescopici per ribaltabili; progettazione e costruzione dispositivi idraulici per cilindri oleodinamici, in particolare anticaduta e fine corsa (IAF 18)

Design, manufacture and after-sale service of telescopic hydraulic cylinders for tipping gears; design and construction of hydraulic devices for hydraulic cylinders, hose burst valves and end-of-stroke devices (IAF 18)



ISO 9001:2008
ISO 9001:2015
ISO 9004:2018
ISO 14001:2015
ISO 22301:2017
ISO 26000:2017
ISO 45001:2018
ISO 50001:2018
ISO 55001:2018
ISO 59001:2018
ISO 60000:2018
ISO 60001:2018
ISO 60002:2018
ISO 60003:2018
ISO 60004:2018
ISO 60005:2018
ISO 60006:2018
ISO 60007:2018
ISO 60008:2018
ISO 60009:2018
ISO 60010:2018
ISO 60011:2018
ISO 60012:2018
ISO 60013:2018
ISO 60014:2018
ISO 60015:2018
ISO 60016:2018
ISO 60017:2018
ISO 60018:2018
ISO 60019:2018
ISO 60020:2018
ISO 60021:2018
ISO 60022:2018
ISO 60023:2018
ISO 60024:2018
ISO 60025:2018
ISO 60026:2018
ISO 60027:2018
ISO 60028:2018
ISO 60029:2018
ISO 60030:2018
ISO 60031:2018
ISO 60032:2018
ISO 60033:2018
ISO 60034:2018
ISO 60035:2018
ISO 60036:2018
ISO 60037:2018
ISO 60038:2018
ISO 60039:2018
ISO 60040:2018
ISO 60041:2018
ISO 60042:2018
ISO 60043:2018
ISO 60044:2018
ISO 60045:2018
ISO 60046:2018
ISO 60047:2018
ISO 60048:2018
ISO 60049:2018
ISO 60050:2018
ISO 60051:2018
ISO 60052:2018
ISO 60053:2018
ISO 60054:2018
ISO 60055:2018
ISO 60056:2018
ISO 60057:2018
ISO 60058:2018
ISO 60059:2018
ISO 60060:2018
ISO 60061:2018
ISO 60062:2018
ISO 60063:2018
ISO 60064:2018
ISO 60065:2018
ISO 60066:2018
ISO 60067:2018
ISO 60068:2018
ISO 60069:2018
ISO 60070:2018
ISO 60071:2018
ISO 60072:2018
ISO 60073:2018
ISO 60074:2018
ISO 60075:2018
ISO 60076:2018
ISO 60077:2018
ISO 60078:2018
ISO 60079:2018
ISO 60080:2018
ISO 60081:2018
ISO 60082:2018
ISO 60083:2018
ISO 60084:2018
ISO 60085:2018
ISO 60086:2018
ISO 60087:2018
ISO 60088:2018
ISO 60089:2018
ISO 60090:2018
ISO 60091:2018
ISO 60092:2018
ISO 60093:2018
ISO 60094:2018
ISO 60095:2018
ISO 60096:2018
ISO 60097:2018
ISO 60098:2018
ISO 60099:2018
ISO 60100:2018
ISO 60101:2018
ISO 60102:2018
ISO 60103:2018
ISO 60104:2018
ISO 60105:2018
ISO 60106:2018
ISO 60107:2018
ISO 60108:2018
ISO 60109:2018
ISO 60110:2018
ISO 60111:2018
ISO 60112:2018
ISO 60113:2018
ISO 60114:2018
ISO 60115:2018
ISO 60116:2018
ISO 60117:2018
ISO 60118:2018
ISO 60119:2018
ISO 60120:2018
ISO 60121:2018
ISO 60122:2018
ISO 60123:2018
ISO 60124:2018
ISO 60125:2018
ISO 60126:2018
ISO 60127:2018
ISO 60128:2018
ISO 60129:2018
ISO 60130:2018
ISO 60131:2018
ISO 60132:2018
ISO 60133:2018
ISO 60134:2018
ISO 60135:2018
ISO 60136:2018
ISO 60137:2018
ISO 60138:2018
ISO 60139:2018
ISO 60140:2018
ISO 60141:2018
ISO 60142:2018
ISO 60143:2018
ISO 60144:2018
ISO 60145:2018
ISO 60146:2018
ISO 60147:2018
ISO 60148:2018
ISO 60149:2018
ISO 60150:2018
ISO 60151:2018
ISO 60152:2018
ISO 60153:2018
ISO 60154:2018
ISO 60155:2018
ISO 60156:2018
ISO 60157:2018
ISO 60158:2018
ISO 60159:2018
ISO 60160:2018
ISO 60161:2018
ISO 60162:2018
ISO 60163:2018
ISO 60164:2018
ISO 60165:2018
ISO 60166:2018
ISO 60167:2018
ISO 60168:2018
ISO 60169:2018
ISO 60170:2018
ISO 60171:2018
ISO 60172:2018
ISO 60173:2018
ISO 60174:2018
ISO 60175:2018
ISO 60176:2018
ISO 60177:2018
ISO 60178:2018
ISO 60179:2018
ISO 60180:2018
ISO 60181:2018
ISO 60182:2018
ISO 60183:2018
ISO 60184:2018
ISO 60185:2018
ISO 60186:2018
ISO 60187:2018
ISO 60188:2018
ISO 60189:2018
ISO 60190:2018
ISO 60191:2018
ISO 60192:2018
ISO 60193:2018
ISO 60194:2018
ISO 60195:2018
ISO 60196:2018
ISO 60197:2018
ISO 60198:2018
ISO 60199:2018
ISO 60200:2018
ISO 60201:2018
ISO 60202:2018
ISO 60203:2018
ISO 60204:2018
ISO 60205:2018
ISO 60206:2018
ISO 60207:2018
ISO 60208:2018
ISO 60209:2018
ISO 60210:2018
ISO 60211:2018
ISO 60212:2018
ISO 60213:2018
ISO 60214:2018
ISO 60215:2018
ISO 60216:2018
ISO 60217:2018
ISO 60218:2018
ISO 60219:2018
ISO 60220:2018
ISO 60221:2018
ISO 60222:2018
ISO 60223:2018
ISO 60224:2018
ISO 60225:2018
ISO 60226:2018
ISO 60227:2018
ISO 60228:2018
ISO 60229:2018
ISO 60230:2018
ISO 60231:2018
ISO 60232:2018
ISO 60233:2018
ISO 60234:2018
ISO 60235:2018
ISO 60236:2018
ISO 60237:2018
ISO 60238:2018
ISO 60239:2018
ISO 60240:2018
ISO 60241:2018
ISO 60242:2018
ISO 60243:2018
ISO 60244:2018
ISO 60245:2018
ISO 60246:2018
ISO 60247:2018
ISO 60248:2018
ISO 60249:2018
ISO 60250:2018
ISO 60251:2018
ISO 60252:2018
ISO 60253:2018
ISO 60254:2018
ISO 60255:2018
ISO 60256:2018
ISO 60257:2018
ISO 60258:2018
ISO 60259:2018
ISO 60260:2018
ISO 60261:2018
ISO 60262:2018
ISO 60263:2018
ISO 60264:2018
ISO 60265:2018
ISO 60266:2018
ISO 60267:2018
ISO 60268:2018
ISO 60269:2018
ISO 60270:2018
ISO 60271:2018
ISO 60272:2018
ISO 60273:2018
ISO 60274:2018
ISO 60275:2018
ISO 60276:2018
ISO 60277:2018
ISO 60278:2018
ISO 60279:2018
ISO 60280:2018
ISO 60281:2018
ISO 60282:2018
ISO 60283:2018
ISO 60284:2018
ISO 60285:2018
ISO 60286:2018
ISO 60287:2018
ISO 60288:2018
ISO 60289:2018
ISO 60290:2018
ISO 60291:2018
ISO 60292:2018
ISO 60293:2018
ISO 60294:2018
ISO 60295:2018
ISO 60296:2018
ISO 60297:2018
ISO 60298:2018
ISO 60299:2018
ISO 60300:2018
ISO 60301:2018
ISO 60302:2018
ISO 60303:2018
ISO 60304:2018
ISO 60305:2018
ISO 60306:2018
ISO 60307:2018
ISO 60308:2018
ISO 60309:2018
ISO 60310:2018
ISO 60311:2018
ISO 60312:2018
ISO 60313:2018
ISO 60314:2018
ISO 60315:2018
ISO 60316:2018
ISO 60317:2018
ISO 60318:2018
ISO 60319:2018
ISO 60320:2018
ISO 60321:2018
ISO 60322:2018
ISO 60323:2018
ISO 60324:2018
ISO 60325:2018
ISO 60326:2018
ISO 60327:2018
ISO 60328:2018
ISO 60329:2018
ISO 60330:2018
ISO 60331:2018
ISO 60332:2018
ISO 60333:2018
ISO 60334:2018
ISO 60335:2018
ISO 60336:2018
ISO 60337:2018
ISO 60338:2018
ISO 60339:2018
ISO 60340:2018
ISO 60341:2018
ISO 60342:2018
ISO 60343:2018
ISO 60344:2018
ISO 60345:2018
ISO 60346:2018
ISO 60347:2018
ISO 60348:2018
ISO 60349:2018
ISO 60350:2018
ISO 60351:2018
ISO 60352:2018
ISO 60353:2018
ISO 60354:2018
ISO 60355:2018
ISO 60356:2018
ISO 60357:2018
ISO 60358:2018
ISO 60359:2018
ISO 60360:2018
ISO 60361:2018
ISO 60362:2018
ISO 60363:2018
ISO 60364:2018
ISO 60365:2018
ISO 60366:2018
ISO 60367:2018
ISO 60368:2018
ISO 60369:2018
ISO 60370:2018
ISO 60371:2018
ISO 60372:2018
ISO 60373:2018
ISO 60374:2018
ISO 60375:2018
ISO 60376:2018
ISO 60377:2018
ISO 60378:2018
ISO 60379:2018
ISO 60380:2018
ISO 60381:2018
ISO 60382:2018
ISO 60383:2018
ISO 60384:2018
ISO 60385:2018
ISO 60386:2018
ISO 60387:2018
ISO 60388:2018
ISO 60389:2018
ISO 60390:2018
ISO 60391:2018
ISO 60392:2018
ISO 60393:2018
ISO 60394:2018
ISO 60395:2018
ISO 60396:2018
ISO 60397:2018
ISO 60398:2018
ISO 60399:2018
ISO 60400:2018
ISO 60401:2018
ISO 60402:2018
ISO 60403:2018
ISO 60404:2018
ISO 60405:2018
ISO 60406:2018
ISO 60407:2018
ISO 60408:2018
ISO 60409:2018
ISO 60410:2018
ISO 60411:2018
ISO 60412:2018
ISO 60413:2018
ISO 60414:2018
ISO 60415:2018
ISO 60416:2018
ISO 60417:2018
ISO 60418:2018
ISO 60419:2018
ISO 60420:2018
ISO 60421:2018
ISO 60422:2018
ISO 60423:2018
ISO 60424:2018
ISO 60425:2018
ISO 60426:2018
ISO 60427:2018
ISO 60428:2018
ISO 60429:2018
ISO 60430:2018
ISO 60431:2018
ISO 60432:2018
ISO 60433:2018
ISO 60434:2018
ISO 60435:2018
ISO 60436:2018
ISO 60437:2018
ISO 60438:2018
ISO 60439:2018
ISO 60440:2018
ISO 60441:2018
ISO 60442:2018
ISO 60443:2018
ISO 60444:2018
ISO 60445:2018
ISO 60446:2018
ISO 60447:2018
ISO 60448:2018
ISO 60449:2018
ISO 60450:2018
ISO 60451:2018
ISO 60452:2018
ISO 60453:2018
ISO 60454:2018
ISO 60455:2018
ISO 60456:2018
ISO 60457:2018
ISO 60458:2018
ISO 60459:2018
ISO 60460:2018
ISO 60461:2018
ISO 60462:2018
ISO 60463:2018
ISO 60464:2018
ISO 60465:2018
ISO 60466:2018
ISO 60467:2018
ISO 60468:2018
ISO 60469:2018
ISO 60470:2018
ISO 60471:2018
ISO 60472:2018
ISO 60473:2018
ISO 60474:2018
ISO 60475:2018
ISO 60476:2018
ISO 60477:2018
ISO 60478:2018
ISO 60479:2018
ISO 60480:2018
ISO 60481:2018
ISO 60482:2018
ISO 60483:2018
ISO 60484:2018
ISO 60485:2018
ISO 60486:2018
ISO 60487:2018
ISO 60488:2018
ISO 60489:2018
ISO 60490:2018
ISO 60491:2018
ISO 60492:2018
ISO 60493:2018
ISO 60494:2018
ISO 60495:2018
ISO 60496:2018
ISO 60497:2018
ISO 60498:2018
ISO 60499:2018
ISO 60500:2018

Verdoro degli Accordi di Mutuo Riconoscimento
EA, AF and LAC Mutual Recognition
Agreements

Per l'Organismo di Certificazione
For the Certification Body
TUV Italia S.r.l.

Paolo Merenda
Direttore Certificazione

Data di emissione / Issue date

2012-05-15

Data di scadenza / Expiry date

2015-04-30

Organizzazione certificata per la prima volta in data 2003-05-20

"La validità del presente certificato è subordinata a sorveglianza periodica a 12 mesi e al riesame completo del sistema di gestione aziendale con periodicità triennale"

"The validity of the present certificate depends on the annual surveillance every 12 months and on the complete review of company's management system after three-years"

Frontkippzylinder HFC 149 - Serie

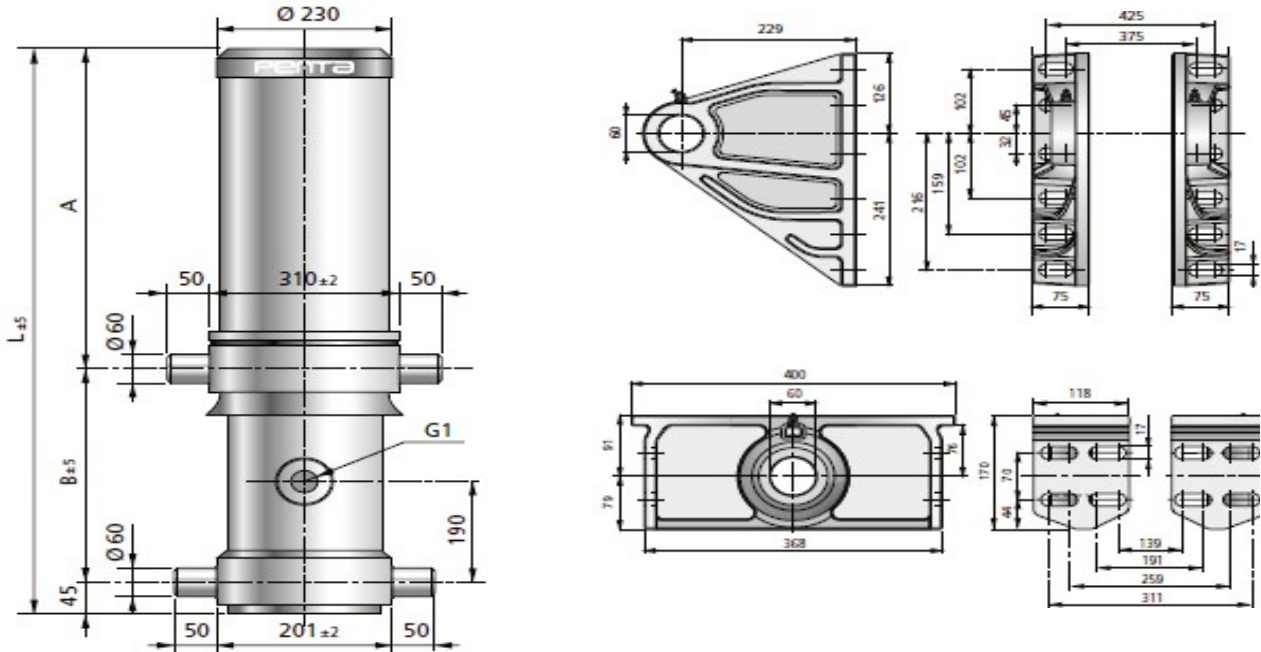

Modell	Stufen- zahl	Nennhub mm	Kipp- gewicht t	Höchst- druck bar	L mm	A mm	B mm
HFC 4280 149 3	3	4280	40-74	200	86 1423	1034	333
HFC 4350 149 4	4	4350	34-64	200	1397	1023	329
HFC 4650 149 4	4	4650	34-64	200	1472	1107	320
HFC 4950 149 4	4	4950	34-64	200	1547	1173	329
HFC 4620 149 5	5	4620	29-54	200	1243	861	337

Frontkippezylinder HFC 169 - Serie

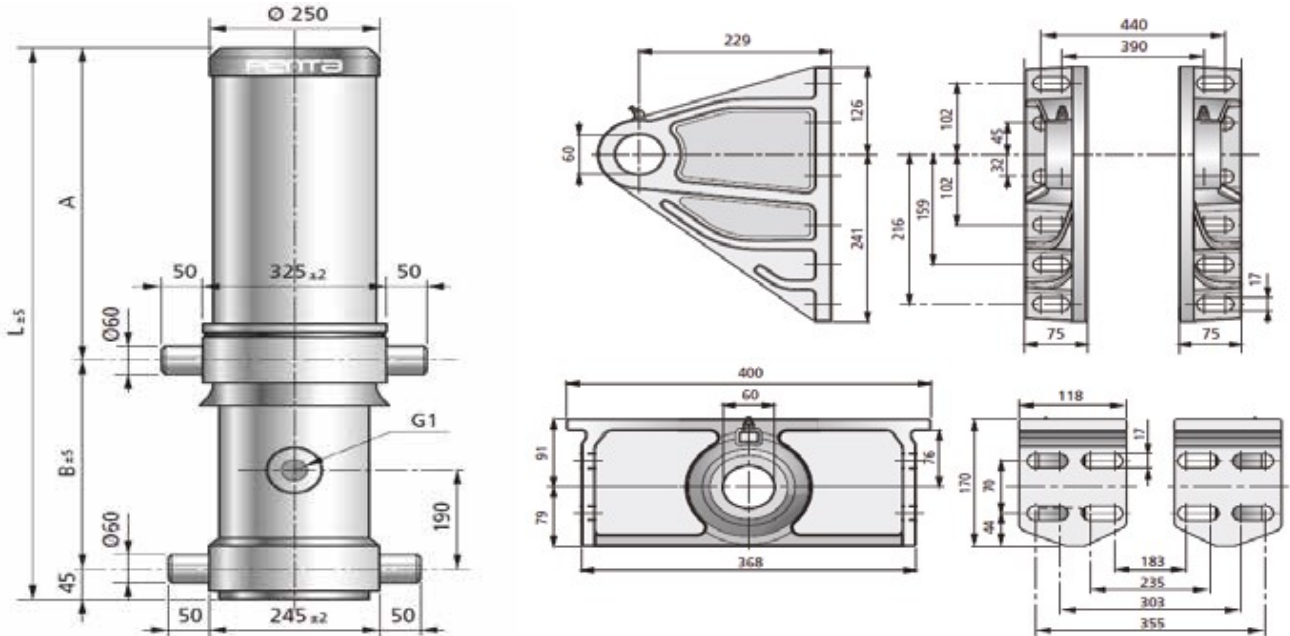

Modell	Stufen- zahl	Nennhub mm	Kipp- gewicht t	Höchst- druck bar	L mm	A mm	B mm
HFC 5420 169 5	5	5420	39-73	200	1412	1034	333
HFC 5800 169 5	5	5800	39-73	200	1492	1104	343
HFC 6170 169 5	5	6170	39-73	200	1562	1188	329
HFC 6720 169 5	5	6720	39-73	200	1737	1349	343
HFC 7120 169 5	5	7120	39-73	200	1812	1438	329
HFC 8070 169 5	5	8070	39-73	200	2002	1619	338
HFC 9020 169 5	5	9020	39-57	155	2192	1674	473

Frontkippzylinder HFC 191 - Serie

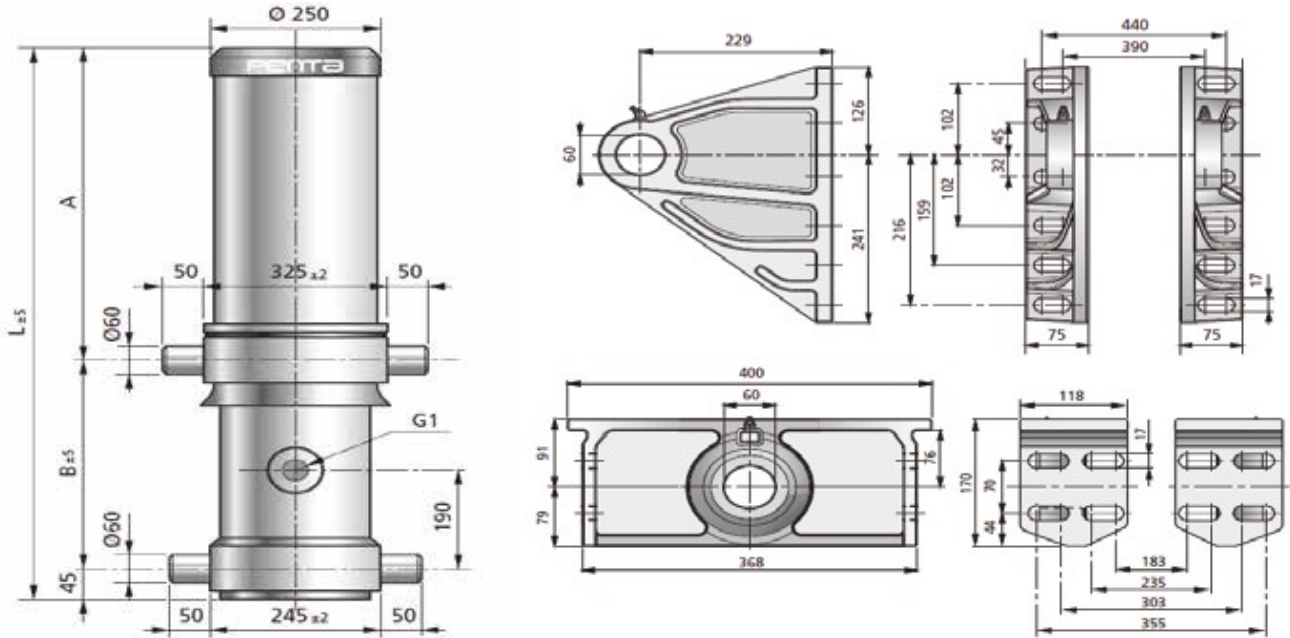

Modell	Stufen- zahl	Nennhub mm	Kipp- gewicht t	Höchst- druck bar	L mm	A mm	B mm
HFC 6150 191 5	5	6150	52-97	200	1577	1177	330
HFC 7100 191 5	5	7100	52-97	200	1827	1450	332
HFC 8050 191 5	5	8050	52-97	200	2017	1636	476
HFC 9000 191 5	5	9000	52-97	200	2207	1796	466

Frontkippzylinder HF 149 - Serie

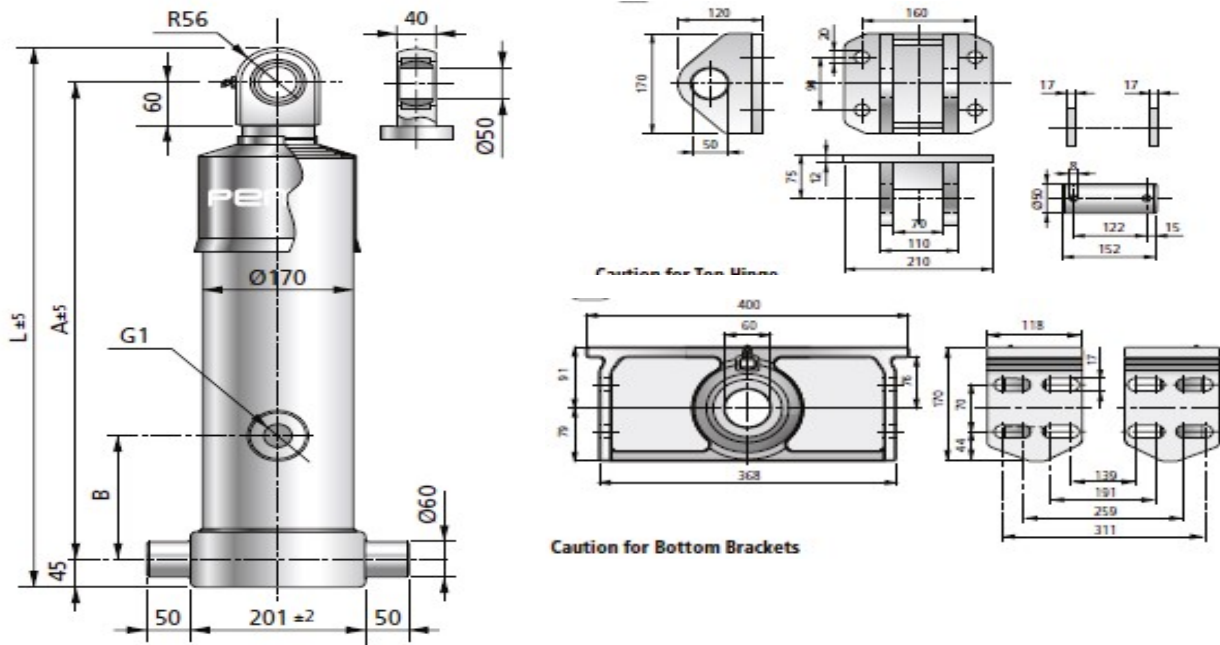

Modell	Stufen- zahl	Nennhub mm	Kipp- gewicht t	Höchst- druck bar	L mm	A mm	B mm
HF 4350 149 4	4	4350	34-64	200	1459	1358	190
HF 4650 149 4	4	4650	34-64	200	1534	1433	190
HF 4950 149 4	4	4950	34-64	200	1609	1508	190
HF 4620 149 5	5	4620	29-54	200	1305	1204	190